

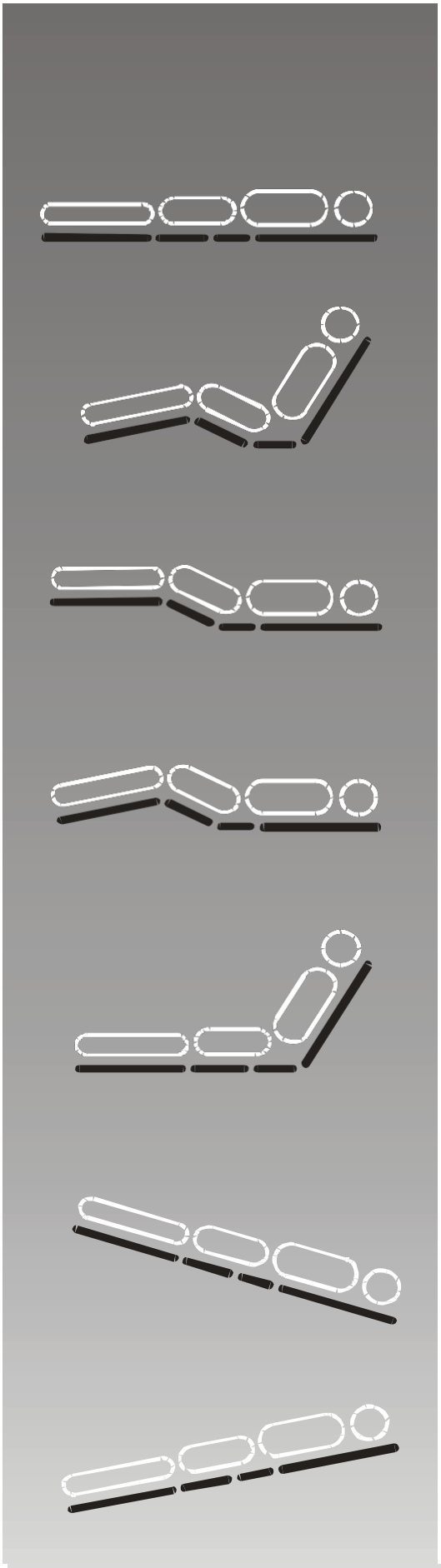

Εγχειρίδιο Χρήσης Ηλεκτρικής Κλίνης

Μοντέλο Κλίνης

AC-504W



Περιεχόμενα

1. Εισαγωγή

2. Αποθήκευση και μεταφορά

3. Προειδοποιήσεις

4. Χρήση προϊόντος

5. Τεχνικές προδιαγραφές

6. Συναρμολόγηση της κλίνης

6.1 Συναρμολόγηση της κλίνης

6.2 Συναρμολόγηση αναρτήρα ανύψωσης

6.3 Συναρμολόγηση συρόμενων πλαϊνών κάγκελων

6.4 Λειτουργία μηχανισμών

6.5 Εγκατάσταση καλωδίων

6.6 Αποσυναρμολόγηση κλίνης

7. Λειτουργία

7.1 Φρένα

7.2 Ρύθμιση των συρόμενων πλαϊνών κάγκελων

7.3 Χειριστήριο ελέγχου

7.4 Λειτουργία κλειδώματος χειριστηρίου

7.5 Επίπεδη θέση έκτακτης ανάγκης: (Φέρνοντας το κρεβάτι στην επίπεδη θέση)

7.6 Ρύθμιση κλίσης γόνατος

8. Οδηγίες συντήρησης

8.1 Έλεγχος και συντήρηση

8.2 Γενική κατάσταση του πλαισίου

8.3 Πλαϊνά κάγκελα

8.4 Φρένα

8.5 Μηχανισμοί-Μοτέρ

8.6 Κεντρικό καλώδιο τροφοδοσίας μονάδας

8.7 Άλλα καλώδια

8.8 Χειριστήριο ελέγχου

8.9 Αναρτήρας ανύψωσης

8.10 Εφεδρική μπαταρία

8.11 Άλλες οδηγίες συντήρησης και επισκευής

9. Καθαρισμός και απολύμανση

10. Εγγύηση

11. Απόρριψη και ανακύκλωση συσκευής

12. Οδηγός αντιμετώπισης προβλημάτων

13. Πρόσθετος εξοπλισμός και ανταλλακτικά

14. Δήλωση Συμμόρφωσης

1. Εισαγωγή

Συγχαρητήρια για την επιλογή σας να αγοράσετε αυτό το προϊόν υψηλής ποιότητας της **ALFACARE**.

Εάν διαβάσετε προσεκτικά και ακολουθήσετε τις παρακάτω οδηγίες, το εν λόγω προϊόν θα λειτουργήσει αξιόπιστα για μεγάλο χρονικό διάστημα.

Η ALFACARE επιφυλάσσεται του δικαιώματος να διεξάγει αλλαγές χωρίς προηγούμενη ειδοποίηση. Για αυτό το λόγο, υπάρχει περίπτωση ορισμένα τμήματα του κειμένου να μην έχουν εφαρμογή ή οι εικόνες να παρουσιάζουν μικρές αποκλίσεις.

Έλεγχος συσκευασίας και σύνολο εξοπλισμού

Όταν παραλάβετε το προϊόν θα πρέπει αρχικά να το συναρμολογήσετε. Παρακαλώ, ελέγξτε κατά την παραλαβή εάν η συσκευασία είναι άθικτη. Σε αντίθετη περίπτωση να αναφέρετε αμέσως τις εμφανείς ζημιές.

Μετά την αποσυσκευασία, παρακαλώ ελέγξτε την πληρότητα της παράδοσης. Χρησιμοποιήστε για αυτό το λόγο το σχήμα 1.

Τα μέρη του κρεβατιού:

- 1 x μετώπη κεφαλής με ξύλινο προσκέφαλο**
- 1 x μετώπη ποδιών με ξύλινο προσκέφαλο**
- 1 x άνω μέρος ορθοπεδικού σομιέ (πλάτη)**
- 1 x κάτω μέρος ορθοπεδικού σομιέ (πόδια)**
- 1 x χειριστήριο ελέγχου με λειτουργία κλειδώματος (με κλειδί)**
- 1 x εγχειρίδιο οδηγιών**
- 1 x σετ ξύλινων συρόμενων πλαϊνών κάγκελων (αποτελείται από 4 ξύλινες σανίδες και 4 ολισθητήρες)**
- 1 x αναρτήρας κλίνης με πλαστική λαβή**
- 1 x Σετ μεταφοράς και αποθήκευσης**

Προαιρετικός εξοπλισμός:

- A. Επέκταση πλαισίου κλίνης (ανά 10 εκ. με μέγιστο μήκος 220 εκ.) – 2 τεμάχια.**

Εάν τα εξαρτήματα λείπουν ή έχουν υποστεί φθορά, η ALFACARE πρέπει να ενημερωθεί αμέσως.

Ανάλογα με το μοντέλο, η συσκευασία αποτελείται από:

- ✓ **Χάρτινο κουτί**
- ✓ **Φιλμ**
- ✓ **Πολυστερίνη**

Όλα τα παραπάνω υλικά μπορούν να ανακυκλωθούν και να απορριφθούν με τον ενδεδειγμένο τρόπο. Μην απορρίπτετε τα εξαρτήματα της συσκευασίας στα οικιακά σας σκουπίδια. Λάβετε υπόψη σας τις τοπικές απαιτήσεις απόρριψης και ανακύκλωσης.

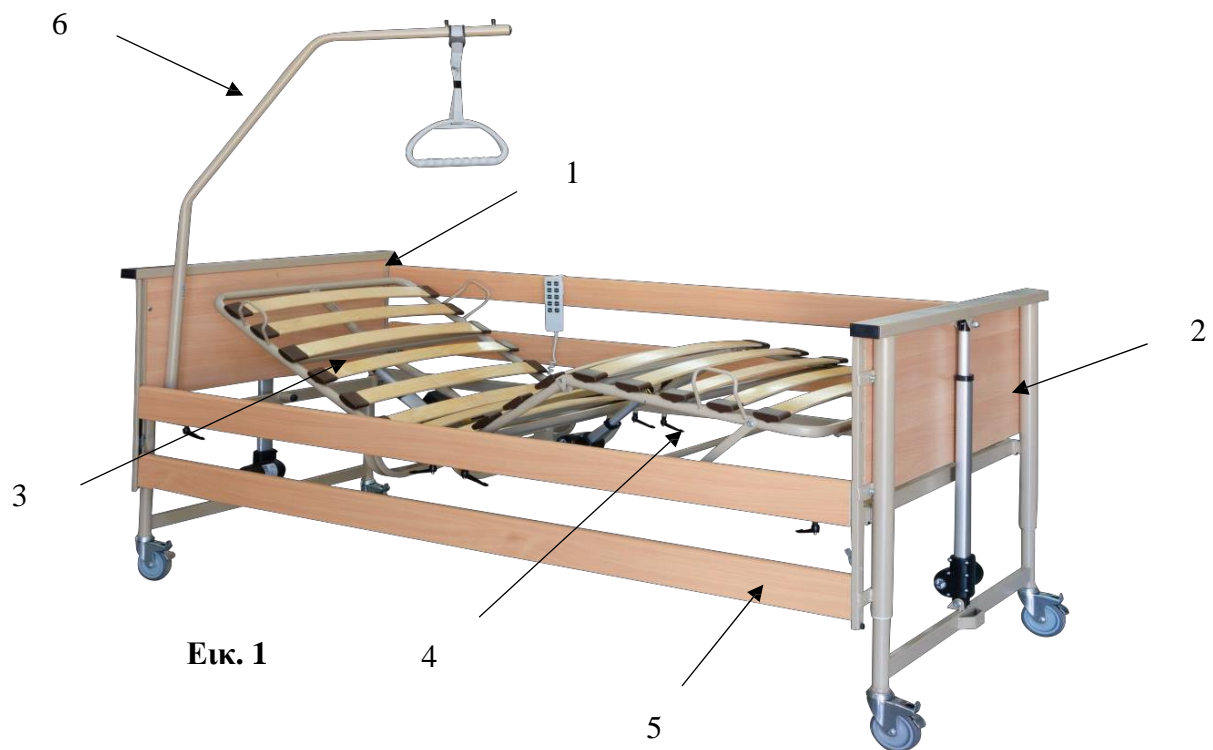

Εικ. 1

Τα μέρη της κλίνης (Εικ. 1):

1. Μετώπη κεφαλής με ξύλινο προσκέφαλο
2. Μετώπη ποδιών με ξύλινο προσκέφαλο
3. Άνω μέρος ορθοπεδικού σομιέ (πλάτη)
4. Κάτω μέρος ορθοπεδικού σομιέ (πόδια)
5. Σετ ξύλινων συρόμενων πλαϊνών κάγκελων (αποτελείται από 4 ξύλινες σανίδες και 4 ολισθητήρες)
6. Αναρτήρας κλίνης με πλαστική λαβή

2. Αποθήκευση και μεταφορά

Λόγω του ότι αποτελείται από υπομονάδες, η κλίνη AC-504W της **ALFACARE** μπορεί εύκολα να μετακινηθεί και να αποθηκευτεί. Επίσης, το σετ μεταφοράς εξασφαλίζει την εύκολη μεταφορά της κλίνης όταν δεν χρησιμοποιείται πια.

Συναρμολόγηση στο σετ μεταφοράς



Βεβαιωθείτε ότι το δάπεδο είναι επίπεδο, σταθερό και οριζόντιο όταν συναρμολογείτε, μεταφέρετε και αποθηκεύετε την κλίνη με το σετ μεταφοράς

Το σχήμα 2 παρακάτω θα σας βοηθήσει να ακολουθήσετε τις οδηγίες:

1. Αποσυναρμολογήστε την κλίνη (βλέπε κεφάλαιο 6.6)
2. Τοποθετήστε τις μετώπες της κεφαλής και των ποδιών σε κάθε πλευρά του σετ μεταφοράς και σφίξτε τις βίδες. Το σετ μεταφοράς στηρίζεται στους τροχούς των μετώπων.
3. Τοποθετήστε το άνω και κάτω τμήμα του σομιέ της κλίνης στις υποδοχές των κατακόρυφων σωλήνων του σετ μεταφοράς.
4. Τοποθετήστε τον αναρτήρα ανύψωσης στην κυλινδρική υποδοχή που προορίζεται για αυτό.

Τώρα η κλίνη σας είναι έτοιμη να μετακινηθεί και να μεταφερθεί. Μπορεί εύκολα να μετακινηθεί από ένα άτομο λόγω των περιστρεφόμενων τροχών του.

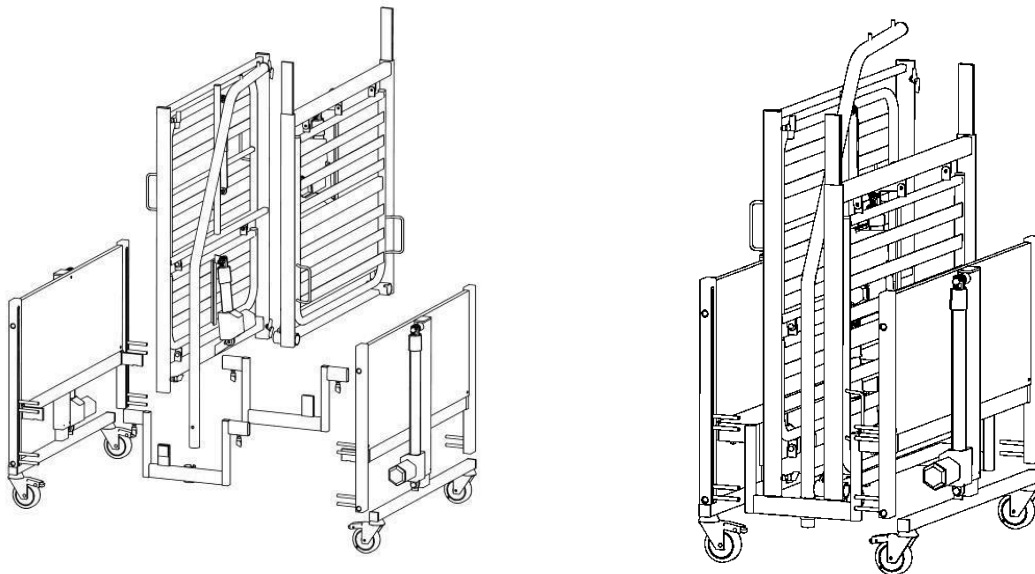

Εικ.2 Κλίνη στο σετ μεταφοράς

Παρακαλούμε συμμορφωθείτε με τις ακόλουθες συνθήκες αποθήκευσης:

- Θερμοκρασία: κυμαινόμενη από - 10 °C έως + 45 °C
- Υγρασία: από 40 % έως 70 %

3. Προειδοποιήσεις



Αυτό το λογότυπο υποδεικνύει πιθανό κίνδυνο. Δώστε ιδιαίτερη προσοχή στις υποδείξεις κάθε φορά που βλέπετε αυτό το σημάδι.

Η χρήση της κλινής νοσηλείας προϋποθέτει ενδελεχή γνώση των οδηγιών χρήσης.

Οι ακόλουθες προειδοποιήσεις πρέπει να διαβάζονται πριν από την εγκατάσταση της κλινής. Παρακαλείσθε να αποθηκεύσετε αυτές τις οδηγίες κοντά στην κλίνη.



Πριν και μετά τη χρήση της κλινής και κάθε φορά που τη μετακινείτε ή τη ρυθμίζετε, βεβαιωθείτε ότι όλα τα καλώδια είναι τοποθετημένα με τέτοιο τρόπο ώστε να μην εφάπτονται με το δάπεδο και δεν συμπιέζονται. Μετά τη χρήση, βεβαιωθείτε ότι όλες οι κοχλιωτές αρθρώσεις είναι σωστά σφιγμένες.

Η κλίνη αποτελείται από τα κινούμενα τμήματα που επιτρέπουν την προσαρμογή της βάσης και του ύψους της.

Κατά την ρύθμιση της κλινής, βεβαιωθείτε ότι κανένα αντικείμενο, ζώο ή άτομο δεν κινδυνεύει ή υπάρχει κίνδυνος να παγιδευτεί. Δώστε προσοχή ενώ ρυθμίζετε την κλίνη ώστε να μην υπάρχουν άτομα ή αντικείμενα κοντά στην κλίνη που δεν είναι απαραίτητα.

Σημ. : Οι μηχανισμοί είναι πολύ ισχυροί. Μην επιτρέπετε σε παιδιά να παίζουν μαζί τους.

Μην πιέζετε το αυτό χρονα περισσότ ερα από ένα κο υμπιά στο χειριστήριο .



Μην μετακινείτε την κλίνη πατώντας το καλώδιο τροφοδοσίας με τους τροχούς. Μην αποσυναρμολογείτε ποτέ τους μηχανισμούς και μη χρησιμοποιείτε το κρεβάτι σε περίπτωση ελαττωματικών ηλεκτρικών εξαρτημάτων.

Βεβαιωθείτε ότι δεν υπάρχει τίποτα που να περιορίζει τα καλώδια παροχής ηλεκτρικού ρεύματος των 230 V και 24 V και δεν έχουν τοποθετηθεί σε κοντινή απόσταση από το κινούμενο τμήμα της κλινής (συσκευή ανύψωσης κεφαλής ή ποδιών) Ομοίως, ελέγξτε ότι δεν υπάρχει τίποτα πάνω από τα καλώδια το οποίο θα μπορούσε να προκαλέσει βλάβη. Όταν κινείτε ή τακτοποιείτε την κλίνη μην ξεχάσετε να τυλίξετε το καλώδιο παροχής γύρω από τη μονάδα που είναι τοποθετημένη στο μέρος της κεφαλής της κλινής και κάτω από το σομιέ.

Μην κάθεστε ή ακουμπάτε στις άκρες του σομιέ της κλινής κατά τη διάρκεια της ηλεκτρικής ρύθμισης της. Δεν θα πρέπει ποτέ να κάθεστε εσείς ή κάποιο άλλο άτομο στις άκρες της κλινής εάν κάποιο τμήμα του σομιέ είναι κεκλιμένο ή έχει ανυψωθεί. Κακή χρήση μπορεί να προκαλέσει ζημιά στους μηχανισμούς κίνησης ή στα κινητά δομικά μέρη.

Αποφύγετε την τοποθέτηση όλου του σωματικού σας βάρους στο τμήμα ανύψωσης κεφαλής ή ποδιού όταν είναι κεκλιμένα. Αυτό θα μπορούσε να φθείρει την κλίνη. Το φορτίο πρέπει να κατανεμηθεί εξίσου.

Το άνω τμήμα του σομιέ της κλινής δεν θα πρέπει να επιφορτίζεται από τον χρήστη με περισσότερα από 60 kg ενώ το κάτω τμήμα του σομιέ της κλινής με περισσότερα από 40 kg.

Μην ξεχνάτε να ενεργοποιείτε τα φρένα **κάθε φορά** που η κλίνη δεν κινείται. Επίσης ελέγξτε ότι τα φρένα έχουν ενεργοποιηθεί, ειδικά πριν την κατάκλιση του ασθενούς.

Όταν χρησιμοποιείτε αξεσουάρ και ειδικά στρώματα για την αντιμετώπιση των ελκών λόγω κατάκλισης, βεβαιωθείτε ότι δεν υπερβαίνεται το μέγιστο επιτρεπόμενο βάρος.

Χρησιμοποιείτε μόνο γνήσια ανταλλακτικά **ALFACARE** για εργασίες επισκευής και συντήρησης. Η εγγύηση δεν θα ισχύει εάν χρησιμοποιούνται άλλης μάρκας εξαρτήματα ή συσκευές από αυτά που συνιστώνται από την **ALFACARE**.

Θα πρέπει να γίνεται χρήση της κλίνης μόνο με εξαρτήματα που παρέχονται από την ALFACARE, για παράδειγμα συρόμενα ξύλινα πλαϊνά, αναρτήρας κλπ.

Εάν έχετε οποιοσδήποτε αμφιβολίες σχετικά με την εύρυθμη λειτουργία των μηχανισμών, αφαιρέστε τα βύσματα από τις πρίζες έτσι ώστε να εξαιρεθεί κάθε κίνδυνος.

Η κλίνη δεν προορίζεται για τη μεταφορά του ασθενούς και μπορεί μόνο να μετακινηθεί σε περίπτωση καθαρισμού του δωματίου ή για εύκολη πρόσβαση ατόμων. Πριν από κάθε μετακίνηση της κλίνης, παρακαλείσθε να βεβαιωθείτε ότι ο σομιές της κλίνης βρίσκεται στην κατώτατη θέση και τα ξύλινα πλαϊνά είναι ανυψωμένα.

Μετακινήστε την κλίνη σιγά σιγά και μην υπερπηδάτε εμπόδια άνω των 2 cm. Μην χρησιμοποιείτε την κλίνη για μεταφορά ατόμου σε μεγάλη απόσταση. Για αυτόν το σκοπό χρησιμοποιήστε αναπηρικό αμαξίδιο ή άλλα κατάλληλα βοηθήματα.

Η κλίνη θα πρέπει να βρίσκεται στην χαμηλότερη θέση κατά την έγερση ή την κατάκλιση του ατόμου

Για να αποφευχθεί η ακούσια ενεργοποίηση του χειριστηρίου, τοποθετήστε το σε ασφαλές μέρος ή στερεώστε το στο εξωτερικό τμήμα του πλαϊνού κάγκελου.

Ο αναρτήρας δεν θα πρέπει να χρησιμοποιείται για την ανύψωση ατόμων αλλά για διευκόλυνση κατά την αλλαγή θέσης από ύπτια σε καθιστή ή για μεταβολή θέσης. Το μέγιστο επιτρεπόμενο βάρος έλξης είναι 80 kg και το μέγιστο επιτρεπόμενο πλευρικό βάρος έλξης είναι 35 kg.

Μην χρησιμοποιείτε τα ξύλινα πλαϊνά για να ανασηκώσετε ή για την εκτέλεση άλλων κινήσεων. Δεν είναι κατάλληλα για αυτούς τους σκοπούς.

Βεβαιωθείτε ότι η κλίνη βρίσκεται στην χαμηλότερη θέση και τα πλαϊνά κάγκελα είναι ανυψωμένα και σε σταθερή θέση όταν το άτομο κοιμάται ή/και δεν παρακολουθείται.



Εάν τα πλαϊνά κάγκελα βρίσκονται στην ύψιστη θέση τους, ελέγξτε ακόμα μια φορά ότι είναι ασφαλισμένα σε αυτή τη θέση.

Το μέγεθος των στρωμάτων που χρησιμοποιούνται πρέπει να έχει μέγιστες διαστάσεις 200 x 90 (ΜxΠ) cm και το ύψος των στρωμάτων δεν θα πρέπει να υπερβαίνει το μέγιστο ύψος που καθορίζεται για τον τύπο των συρόμενων πλαϊνών κάγκελων που χρησιμοποιούνται (βλέπε Τεχνικές προδιαγραφές).

Οι ακόλουθοι έλεγχοι θα πρέπει πάντα να διεξάγονται πριν από τη χρήση της κλίνης και τουλάχιστον μια φορά την ημέρα έτσι ώστε να αποφεύγεται κάθε κίνδυνος για το άτομο :

- Να είναι το στρώμα σωστά τοποθετημένο και να συγρατείται απο τα σιδερένια στηρίγματα του σομιέ.
- Να είναι τα πλαϊνά κάγκελα ανέπαφα από ενδεχόμενα σημάδια φθοράς ή ελαττώματος που να φαίνονται με γυμνό μάτι.
- Να βρίσκονται τα πλευρικά κάγκελα στη σωστή τους θέση, ακόμα και έπειτα από άσκηση ελαφριάς πίεσης.
- Να είναι τα καλώδια (και ειδικά τα σπιδάλ καλώδια του μηχανισμού τροφοδοσίας), άρτια και χωρίς ίχνος ζημιάς.

Ελέγχετε τακτικά τα ακόλουθα σημεία, τουλάχιστον μία φορά την εβδομάδα:

- Να είναι οι αποστάσεις ανάμεσα στους σωλήνες ή τα ελάσματα των πλαϊνών κάγκελων πάντα σωστές. (βλέπε 8.3)
- Να πραγματοποιείται πλήρης λειτουργία όλου του εξοπλισμού.
- Να είναι όλα τα εξαρτήματα ανέπαφα από φθορές, σκισίματα ή ελαττώματα που να φαίνονται με γυμνό μάτι.

Να παρακολουθείτε πάντοτε την φυσική και πνευματική κατάσταση του ατόμου έτσι ώστε να αποφευχθούν ενδεχόμενοι κίνδυνοι, αποκλεισμός ή τραυματισμός του ατόμου κατά οποιονδήποτε τρόπο.

Αποστείλατε κάθε παράπονο στην **ALFACARE**. Παρακαλείσθε να μας ενημερώσετε για κάθε περιστατικό που συμβαίνει και αφορά την κλίνη.

Παρακαλείσθε να μην διστάσετε να επικοινωνήσετε με την **ALFACARE** ή τον εξουσιοδοτημένο προμηθευτή σας, σε περίπτωση που χρειάζεστε κατάλογο ανταλλακτικών και χρήσιμες τεχνικές πληροφορίες.

Παρακαλείσθε να εναποθέσετε όλα τα εξαρτήματα της κλίνης στο κατάλληλο σημείο απόρριψης. Ιδιαίτερα τα ηλεκτρικά μέρη και τη μπαταρία της κύριας μονάδας ελέγχου.



Αυτό το σύμβολο δηλώνει ότι πρέπει να ληφθεί υπόψη το εγχειρίδιο χρήσης.

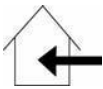

Αυτό το σύμβολο δηλώνει ότι το κρεβάτι προορίζεται μόνο για εσωτερική χρήση.

IPX4

Αυτό το σύμβολο δηλώνει ότι το προϊόν προστατεύεται έναντι κηλίδων νερού.



Αυτό το σύμβολο υποδηλώνει την κατηγορία προστασίας (εδώ τύπος B), που σημαίνει ότι η μονάδα τροφοδοσίας είναι εφοδιασμένη με έναν μηχανισμό διακοπής λειτουργίας.

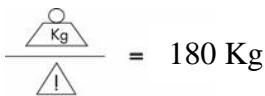

Το μέγιστο επιτρεπόμενο φορτίο είναι 180 kg.



Ηλεκτρική συσκευή κατηγορίας II.

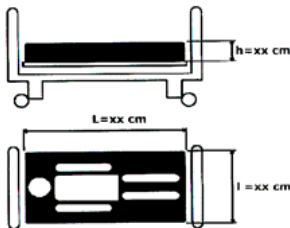

Αυτό το σύμβολο αναφέρεται στα χαρακτηριστικά του στρώματος που θα χρησιμοποιηθεί. Ανατρέξτε στις τεχνικές προδιαγραφές σε αυτό το εγχειρίδιο χρήσης.

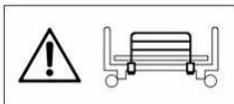

Προσοχή: “Ακατάλληλα συρόμενα πλαϊνά κάγκελα μπορεί να προκαλέσουν κίνδυνο. Βεβαιωθείτε ότι χρησιμοποιείτε τα συρόμενα πλαϊνά κάγκελα που αναφέρονται στο εγχειρίδιο χρήσης.

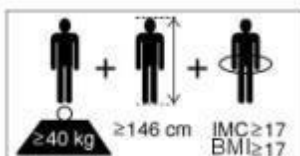

Η κλίνη έχει σχεδιαστεί για ενήλικες με
-βάρος άνω των 40 κιλών,
-ύψος πάνω από 146εκ.
και με δείκτη μάζας σώματος άνω του 17.

4. Χρήση προ ἴοντος

Η κλίνη AC – 504W είναι ειδικά σχεδιασμένη για άτομα άνω των 12 ετών και ύψους μεταξύ 150 και 185 εκατοστών (για ύψος έως 195 εκ. χρησιμοποιούμε προέκταση σομιέ 10 εκατοστών ή δυο προεκτάσεις για ύψος έως 205 εκ.) με μέγιστο βάρος χρήστη 160 κιλών (Σε αυτήν την περίπτωση το στρώμα και όλα τα υπόλοιπα εξαρτήματα δεν θα πρέπει να ζυγίζουν πάνω από 20 κιλά (Βλέπε επίσης Κεφάλαιο 3 : Τεχνικές προδιαγραφές).

Χρήση:

Μακροχρόνια φροντίδα σε χώρο όπου απαιτείται ιατρική παρακολούθηση εάν είναι απαραίτητο για να βοηθήσει στη διατήρηση ή τη βελτίωση της κατάστασης του χρήστη.

Οικιακή φροντίδα που παρέχεται για την αποκατάσταση ενός τραυματισμού ή αναπηρίας ή ασθένειας.

Μπορεί να χρησιμοποιηθεί σε εξωτερικά ιατρεία, νοσοκομεία ή άλλες ιατρικές μονάδες για ασθενείς που χρήζουν ιατρική παρακολούθηση και διάγνωση λόγω τραυματισμού ή ασθένειας.



Θα πρέπει πάντα να λαμβάνετε υπόψη σας τις φυσικές και διανοητικές ικανότητες του κάθε ατόμου πριν από τη χρήση της κλίνης! Υπάρχει κίνδυνος παγίδευσης του κεφαλιού μικρόσωμων ατόμων στα συρόμενα πλευρικά κάγκελα .

5. Τεχνικές προδιαγραφές

IlcoPower SMPS

Ισχύς: 100-240V 50/60 Hz

Κατανάλωση ενέργειας σε αναμονή σύμφωνα με την οδηγία Energystar < 0,5W

Μεγ. κύκλος λειτουργίας 15% (μέγιστη συνεχή λειτουργία 2 λεπτών με διάλλειμα 12 λεπτών)

Βάση κλίνης:	90x 200 cm
Κατώτατη θέση σομιέ κλίνης:	40 cm
Υψηλότερη θέση σομιέ κλίνης:	80 cm
Συνολικές διαστάσεις:	95 x 205 cm
Αδρανές βάρος:	Κλίνη: 71 kg Αναρτήρας ανύψωσης: 3,5 kg Συρόμενα πλαϊνά κάγκελα: 11 kg Αξεσουάρ: 0,50 kg
Μέγιστο επιτρεπόμενο φορτίο: <u>Κλίνη:</u>	Μέγιστο βάρος χρήστη: 155-165 kg Στρώμα: 10-15 kg Αξεσουάρ : 5-10 kg Μέγιστο συνολικό φορτίο αντοχής κλίνης: 180 kg
Μέγιστο φορτίο ανύψωσης αναρτήρα:	80 kg
Διαστάσεις:	81,5 x 105 x 7.5 cm (AC-504W)
Βαρύτερα τμήματα κλίνης: Κεφάλι/πόδια κλίνης	Βάρος: 20 kg
Τμήμα σομιέ πλάτης:	70° (βλέπε σχήμα 3)
Τμήμα σομιέ ποδιών:	0-30° μηριαίο τμήμα (βλ. εικόνα 3) 0-20° κνημιαίο τμήμα : 5 σκάλες ρύθμισης (βλ. εικόνα 3)
Ηλεκτρική κατηγορία	Κλάση II
Επίπεδο θορύβου	Μικρότερο από 65 dB
Μέγιστο επιτρεπόμενο ύψος στρώματος:	10 έως 18 cm
Διάσταση στρώματος	90 x 200 cm
Διάσταση στρώματος με μια προέκταση	90 x 210 cm
Διάσταση στρώματος με δύο προεκτάσεις	90 x 220 cm
Χαρακτηριστικά στρώματος:	Η οδηγία συμμόρφωσης της κλίνης EN IEC 60601-2-52 έχει ελεγχθεί με τα παραπάνω αναφερόμενα στρώματα.



Εικ.3 Γωνίες σομιέ κλίνης



Σε περίπτωση χρήσης άλλων ή ειδικών στρωμάτων, ο κίνδυνος συνδασμού πρέπει να αξιολογηθεί από τον προμηθευτή.

6. Συναρμολόγηση της κλίνης

Μόνο εκπαιδευμένο προσωπικό πρέπει να συναρμολογεί ή να αποσυναρμολογεί την κλίνη.

Διαβάστε αρχικά και κατανοήστε τις οδηγίες ασφαλείας αυτού του εγχειριδίου.

Μην συνδέετε το τροφοδοτικό στο ρεύμα πριν από την τελική επιθεώρηση της συναρμολόγησης. Μην πιέζετε τα κουμπιά του χειριστήριο γιατί υπάρχει η δυνατότητα κίνησης ορισμένων μηχανισμών μέσω της εφεδρικής μπαταρίας.

Χειριστείτε προσεκτικά τα παρελκόμενα μέρη της κλίνης για να αποφύγετε την καταστροφή ηλεκτρικών ή άλλων εξαρτημάτων.

Κοιτάξτε το Σχήμα 1 και ακολουθήστε αυτές τις οδηγίες.

Μόλις συναρμολογηθεί η κλίνη, ακολουθήστε τις οδηγίες ελέγχου-συντήρησης που περιγράφονται στο κεφάλαιο 8.

6.1 Συναρμολόγηση της κλίνης

Υπάρχουν αρκετοί τρόποι συναρμολόγησης της κλίνης ανάλογα με την εμπειρία του ατόμου που συναρμολογεί, το χώρο και τη σωματική του δύναμη. Η ακόλουθη μέθοδος αποτελεί τον πιο εύκολο τρόπο λαμβάνοντας υπόψιν τη σωματική δύναμη. Κατά την συναρμολόγηση βεβαιωθείτε ότι μεταχειρίζεστε τα εξαρτήματα της κλίνης προσεκτικά. Τοποθετείστε τα προσεκτικά στο πάτωμα, για την αποφυγή φθοράς τους.

1. Τοποθετείστε την μετώπη της κεφαλής σε έναν τοίχο και μπλοκάρτε τους δύο τροχούς εφαρμόζοντας τα φρένα.
2. Συνδέστε το τμήμα της κεφαλής του σομιέ με τη μετώπη της κεφαλής μαζί.
3. Βεβαιωθείτε ότι οι πεταλούδες (βίδες) είναι καλά σφιγμένες.
4. Τοποθετείστε την μετώπη των ποδιών σε έναν τοίχο και μπλοκάρτε τους δύο τροχούς εφαρμόζοντας τα φρένα.
5. Συνδέστε το τμήμα των ποδιών του σομιέ με τη μετώπη των ποδιών μαζί.
6. Βεβαιωθείτε ότι οι πεταλούδες(βίδες) είναι καλά σφιγμένες.
7. Απελευθερώστε τα φρένα και ενώστε τα δύο τμήματα (σομιέ κεφαλής-μετώπη κεφαλής με σομιέ ποδιών- μετώπης ποδιών) μαζί.
8. Πιέστε τα δύο τμήματα ταυτόχρονα μέχρι να τερματίσουν στις υποδοχές τους και σφίξτε τα σταθερά με τις πεταλούδες (βίδες).
9. Αφαιρέστε τα δεματικά των καλωδίων των μηχανισμών.



Ελέγξτε ξανά ότι όλες οι πεταλούδες είναι καλά σφιγμένες!

Πριν τη χρήση της κλίνης βεβαιωθείτε ότι όλα τα παρελκόμενα μεταφοράς (ιμάντες και εξαρτήματα) έχουν αποσυνδεθεί ή απομακρυνθεί.

Σε περίπτωση χρήσης προέκτασης σομιέ.

Εάν απαιτείται επέκταση 10 εκατοστών (διαστάσεις στρώματος 90x210): σύρετε την προέκταση μέσα στις υποδοχές του σομιέ από την πλευρά των ποδιών της κλίνης (Εικ. 4, A) και έπειτα σφίξτε τις πεταλούδες καλά. Εάν απαιτείται επέκταση 10 εκατοστών (διαστάσεις στρώματος 90x220): σύρετε την προέκταση μέσα στις υποδοχές του σομιέ από την πλευρά της κεφαλής της κλίνης (Εικ. 4, B) & μετά σφίξτε τις πεταλούδες καλά.

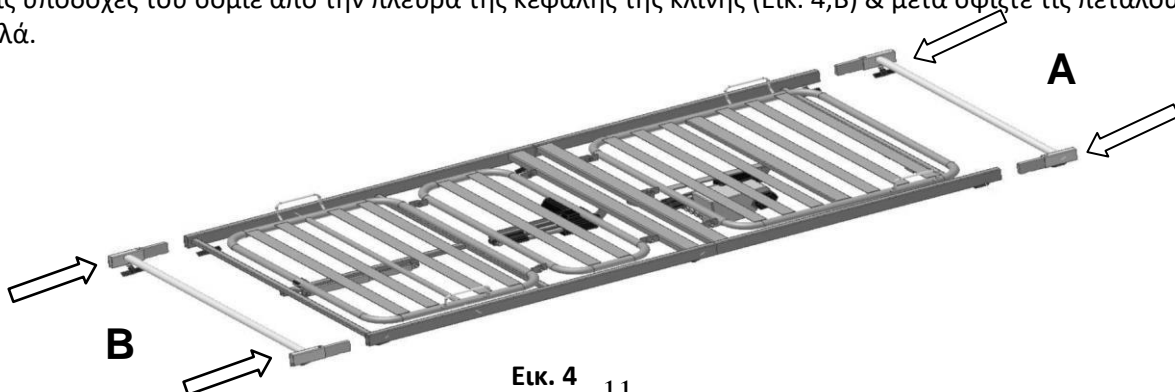

Εικ. 4 11

6.2 Συναρμολόγηση αναρτήρα ανύψωσης

- A. Εισάγετε το κάτω άκρο του αναρτήρα σε έναν από τους δακτύλιους που έχουν σχεδιαστεί για τον σκοπό αυτό, που βρίσκεται στις δύο γωνίες του τμήματος του σομιέ της κεφαλής προς την μετώπη. (Εικ. 5)
- B. Βεβαιωθείτε ότι η προεξοχή του σωλήνα του αναρτήρα στο κάτω μέρος εφαρμόζει καλά στην εγκοπή του δακτυλίου του πλαισίου του σομιέ.
- Γ. Περάστε τη θηλιά του ιμάντα της λαβής του αναρτήρα με τη λαστιχένια επένδυση στο άνω τμήμα του αναρτήρα μεταξύ των δύο μικρών κάθετων προεξοχών.
- Δ. Το μήκος του ιμάντα της λαβής μπορεί να προσαρμοστεί μέσω του πλαστικού σφιγκτήρα. Επιλέξτε ένα μήκος που επιτρέπει στο άτομο να φτάσει την λαβή εύκολα χωρίς να ανασηκώσει την πλάτη του. Βεβαιωθείτε ότι ο ιμάντας έχει ασφαλίσει καλώς.



Εικ. 5

6.3 Συναρμολόγηση των συρόμενων πλαϊνών κάγκελων

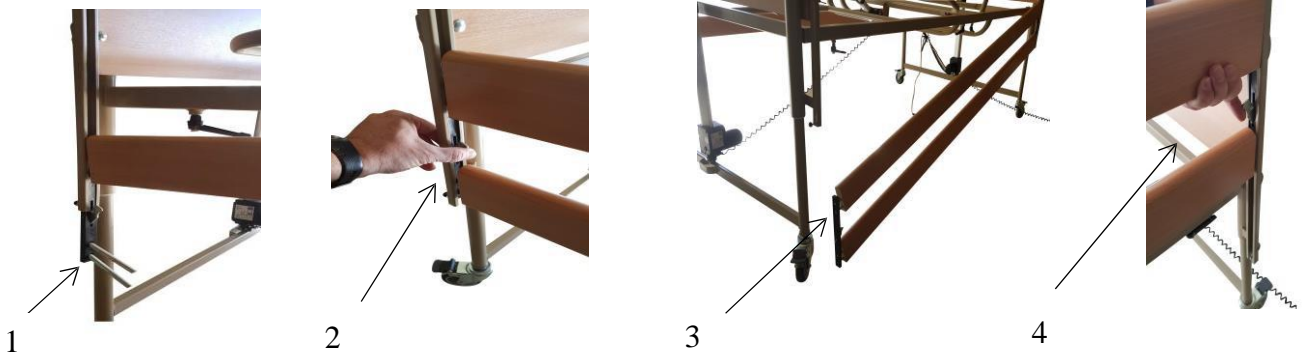

Η διαδικασία είναι παρόμοια και στις δύο πλευρές της κλίνης.

1. Τοποθετήστε την κλίνη στην υψηλότερη θέση.
2. Στη μια πλευρά της ξύλινης μετώπης, εισάγετε τον πρώτο ολισθητήρα (1) μέσα στον μεταλλικό σιδηρόδρομο που υπάρχει στην κάθε άκρη της μετώπης.
3. Σύρετε τον ολισθητήρα προς τα επάνω μέχρι να βεβαιωθείτε ότι ασφάλισε. Πιέστε το μεταλλικό μπουτόν (2) του ολισθητήρα και μετακινήστε τον ακόμα πιο πάνω.
4. Έπειτα τοποθετήστε τα δύο πλαϊνά κάγκελα (2) δίπλα δίπλα και εφαρμόστε τα στους τέσσερις πείρους του ολισθητήρα .
5. Έπειτα τοποθετήστε τους πείρους του δεύτερου ολισθητήρα (3) στην άλλη άκρη των πλαϊνών και εισάγετε τον ολισθητήρα στον σιδηρόδρομο μέχρι να βεβαιωθείτε ότι ασφάλισε. Πιέστε το μεταλλικό κουμπί (4) και μετακινήστε τον ολισθητήρα πιο πάνω. Τα πλαϊνά κάγκελα μπορούν να μετακινηθούν πιο πάνω και να ασφαλισουν στο πάνω μέρος του σιδηρόδρομου.

Όταν ανυψώνετε/ασφαλίζετε τα συρόμενα πλαϊνά κάγκελα στην υψηλή θέση ή τα χαμηλώνετε/ασφαλίζετε στην χαμηλή θέση, βεβαιωθείτε ότι δεν εγκλωβίστηκε κανένα τμήμα του σώματος. Αυτή η οδηγία βρίσκει εφαρμογή ειδικά στο χώρο της κεφαλής της κλίνης.



**Βεβαιωθείτε ότι όλες οι βίδες είναι καλά σφιγμένες!
Μετακινήστε τα πλαϊνά κάγκελα σε ανοικτή και κλειστή θέση. Ελέγξτε ότι έχει ασφαλίσει σωστά στην υψηλότερη θέση του.**

6.4 Λειτουργία μηχανισμών

Η κλίνη είναι εξοπλισμένη με το πρόσφατο διακοπτικό τροφοδοτικό ισχύος ILCON (SMPS).

Το SMPS είναι μια στερεάς κατάστασης ηλεκτρονική συσκευή που μετατρέπει αποτελεσματικά το κύριο ρεύμα υψηλής τάσης σε ασφαλές ρεύμα χαμηλής τάσης που χρησιμοποιείται από τους μηχανισμούς.

Το SMPS συνδέεται με την κύρια πηγή ρεύματος με ένα κοντό καλώδιο. Με τον τρόπο αυτό το τροφοδοτικό είναι εκτός της κλίνης.

Το ρεύμα χαμηλής τάσης δρομολογείται στην μονάδα ελέγχου "IicoPower DP" με καλώδιο με συνδέσμους.

Η μονάδα ελέγχου «IicoPower DP» βρίσκεται κάτω από το σομιέ της πλάτης και η λειτουργία του είναι να ελέγχει το κύκλωμα κίνησης των μηχανισμών μέσω του χειριστηρίου.

Οι μηχανισμοί και το χειριστήριο ελέγχου είναι συνδεδεμένα στην μονάδα ελέγχου IicoPower DP.

Όλα τα βύσματα των καλωδίων των μηχανισμών είναι εφοδιασμένα με εύκαμπτο δακτύλιο σφράγισης (O-ring) που παρέχει προστασία από την υγρασία.



Ακολουθήστε τη σειρά.

ΜΗΝ ΣΥΝΔΕΕΤΕ το κύριο καλώδιο ισχύος πριν από την τελική επιθεώρηση της συναρμολόγησης. Βλέπε "Τελική επιθεώρηση συναρμολόγησης"



Βεβαιωθείτε ότι υπάρχει ο δακτύλιος O-ring σε κάθε βύσμα των καλωδίων των μηχανισμών και δεν έχει υποστεί ζημιά.

Τοποθετήστε σταθερά και πλήρως κάθε βύσμα στην αντίστοιχη υποδοχή.



Κατά τη διάρκεια ρύθμισης της κλίνης, **βεβαιωθείτε** ότι τα καλώδια δεν θα τραβηχτούν πάρα πολύ ή δεν θα παγιδευτούν ή συρθούν στο πάτωμα.

Συνδέστε τους μηχανισμούς στην μονάδα ελέγχου:

Κατά τη σύνδεση, να γνωρίζετε ότι υπάρχει πιθανότητα ακούσιας αργής κίνησης των μηχανισμών από το χειριστήριο μέσω της εφεδρικής μπαταρίας.

Συνδέστε αρχικά τους μηχανισμούς στη μονάδα ελέγχου και στη συνέχεια, συνδέστε το χειριστήριο ελέγχου.

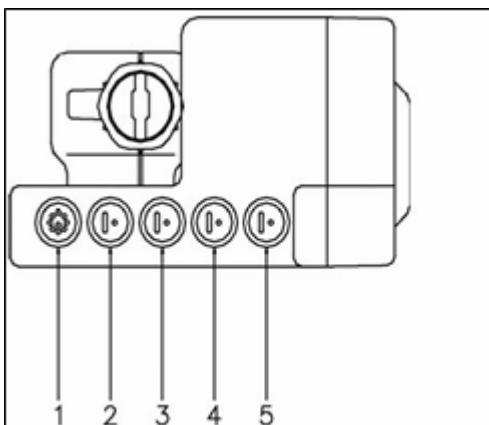

Εικ. 6

1. Χειριστήριο ελέγχου (M)
2. Μηχανισμός ανύψωσης πλάτης, (I) συνδεδεμένο εργοστασιακά
3. Μηχανισμός ανύψωσης ποδιών, (II)
4. Μηχανισμός ανύψωσης κλίνης (μετώπη κεφαλής), (III)
5. Μηχανισμός ανύψωσης κλίνης (μετώπη ποδιών), (III)

6.5 Εγκατάσταση καλωδίων

Τα δύο σπειροειδή καλώδια που χρησιμοποιούνται για τη ρύθμιση του ύψους θα πρέπει να τοποθετούνται διαγωνίως και να είναι ελεύθερα για σύνδεση με την κεντρική μονάδα ελέγχου.

Το καλώδιο παροχής θα πρέπει να τοποθετηθεί κατά τέτοιον τρόπο έτσι ώστε το αιωρούμενο άκρο ανάμεσα στο βύσμα και την κλίνη να μην κείτεται στο πάτωμα. Εάν η κλίνη μετακινείται πρέπει να δώσετε προσοχή ότι το καλώδιο δεν είναι τόσο κουλουριασμένο ώστε να τεντωθεί αρκετά.

Το χειριστήριο ελέγχου είναι εγκατεστημένο στην μονάδα ελέγχου από το εργοστάσιο και το καλώδιό του δρομολογείται μέσω ειδικών αυλακώσεων-οδηγών στην εξωτερική μεριά της μονάδας ελέγχου.

Παρακαλείσθε να συμβουλευτείτε την εικόνα 7 για τη σωστή συναρμολόγηση του χειριστηρίου στην μονάδα ελέγχου σε περίπτωση που λάβετε κάποιο ανταλλακτικό προς αντικατάσταση.



Εικ. 7



Έπειτα από το πέρας όλων των ενεργειών, ελέγξτε ότι κατά τη διαδικασία ρύθμισης της κλίνης σε όλες τις θέσεις τα καλώδια δεν είναι τόσο σφιχτά ή συμπιεσμένα, δεν τρίβονται ή δεν αποθέτονται το πάτωμα.

Τελική επιθεώρηση της συναρμολόγησης:

Μετά την οριστικοποίηση όλων των εργασιών και πριν από τη χρήση του κρεβατιού, πρέπει να διενεργείται τελική εξέταση ελέγχου:

Πριν συνδέσετε το κεντρικό καλώδιο παροχής ισχύος:

Σημείο ελέγχου	Ειδικός έλεγχος
Καλώδια και SMPS	-δεν τεντώθηκαν πέραν της μέγιστης σπειροειδής έκτασης -δεν παγιδεύτηκαν σε κινούμενα μέρη -δεν τρίβονται ή αποθέτονται στο πάτωμα.
Πρίζα τοίχου	-συμμορφώνονται με τις ηλεκτρικές προδιαγραφές του IicoPower SMPS
Πεταλούδα (βίδα)	- όλες οι βίδες είναι σφιγμένες καλά
Πλαϊνά κάγκελα	- μετακίνηση σε ανοικτή και στενή θέση. - Σωστή ασφάλιση στην υψηλή θέση.

Τέλος, συνδέστε το κεντρικό καλώδιο παροχής ισχύος και εκτελέστε τους τελικούς ελέγχους ως εξής:

Σημείο ελέγχου	Ειδικός έλεγχος
Λειτουργίες κίνησης	Όλα τα μέρη κινούνται ομαλά
Λειτουργίες χειριστηρίου	Είναι σύμφωνα με τα σύμβολα των μπουτόν του χειριστηρίου. Συμπεριλάβετε τη λειτουργία κλειδώματος.
Τελική θέση κλίνης	Τα κινητά μέρη της κλίνης κινούνται ελεύθερα και μακριά από εμπόδια που θα μπορούσαν να θέσουν σε κίνδυνο τον ασθενή.

6.6 Αποσυναρμολόγηση κλίνης

- Χαμηλώστε το σομιέ της κλίνης στην κατώτατη θέση.
- Αφαιρέστε το καλώδιο από την πρίζα τροφοδοσίας ρεύματος.
- Τυλίξτε το καλώδιο ρεύματος κεντρικής ισχύος στο στήριγμα καλωδίου στο σομιέ πλάτης.
- Αποσυνδέστε τις ηλεκτρικές συνδέσεις των μηχανισμών ανύψωσης μετώπων και ποδιών.
- Το χειριστήριο ελέγχου και ο μηχανισμός ανύψωσης πλάτη μπορούν να παραμείνουν συνδεδεμένοι.
- Αποσυναρμολογήστε την κλίνη ακολουθώντας τις οδηγίες συναρμολόγησης με αντίστροφη σειρά.
- Βεβαιωθείτε ότι ηλεκτρικά καλώδια και τα βύσματα δεν είναι παγιδευμένα.



Κατά την αποσυναρμολόγηση και τη μεταφορά της κλίνης, πρέπει να ασφαλιζονται τα κινητά μέρη (π.χ. ιμάντες). Οποιαδήποτε ακούσια κίνηση των μερών μπορεί να προκαλέσει σοβαρό τραυματισμό των χειριστών ή/και βλάβη των εξαρτημάτων.

7. Λει του ργί α

Η συναρμολόγηση και η χρήση της κλίνης απαιτούν κανονικά την τήρηση των ακόλουθων προϋποθέσεων:

- Πρίζα 230 V (ΕΟΚ), 50 Hz. Εάν η πρίζα είναι 240 V (Ηνωμένο Βασίλειο), χρησιμοποιήστε τον προσαρμογέα UK – ΕΟΚ.
- Επίπεδο, σταθερό και οριζόντιο πάτωμα σε ένα ξηρό δωμάτιο
- Διαθέσιμη επιφάνεια τουλάχιστον 2,5 m x 1,5 m, ύψους 2,2 m. Το κρεβάτι πρέπει να είναι σε θέση να κινηθεί ελεύθερα, σε ασφαλή απόσταση από τον τοίχο και τα εμπόδια, με ιδιαίτερη προσοχή στις υποδοχές της κεντρικής παροχής.

7.1 Φρένα



Μην ξεχάσετε να μπλοκάρτε τους τροχούς ενεργοποιώντας τα φρένα πριν από τη χρήση.

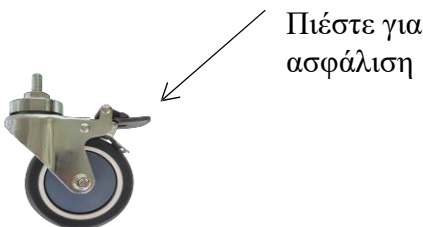

Εικ.8: Τροχός μη μπλοκαρισμένος

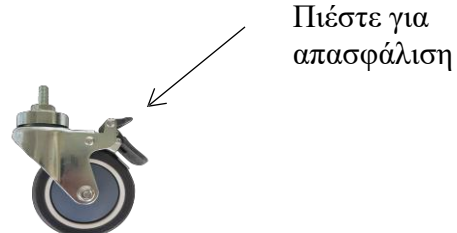

Εικ.9: Τροχός με ενεργοποιημένα φρένα

7.2 Ρύθμιση των συρόμενων ξύλινων πλαϊνών

Ξύλινα συρόμενα πλαϊνά κάγκελα:

Για να χαμηλώσετε τα πλαϊνά κάγκελα, σηκώστε τα ελαφρώς προς τα πάνω και πιέστε το κουμπί ξεκλειδώματος (Α). Στη συνέχεια, χαμηλώστε πλήρως τα πλαϊνά κάγκελα (Εικ.10). Προχωρήστε με τον ίδιο τρόπο στην άλλη άκρη του κρεβατιού. Εάν τα πλαϊνά κάγκελα τοποθετούνται στην υψηλότερη θέση, να βεβαιωθείτε ότι είναι πάντα ασφαλής.

A →



Εικ.10



Μην αφήνετε ελεύθερα τα πλαϊνά κάγκελα όταν τα χαμηλώνετε. Ενδέχεται να κατέβουν με υπερβολικά γρήγορη ταχύτητα. Αυτό θα μπορούσε να προκαλέσει τραυματισμό του ατόμου και/ή ζημιά του πλαϊνού κάγκελου.

7.3 Χειριστήριο ελέγχου

Τα μετακινήσιμα τμήματα του κρεβατιού τροφοδοτούνται από ισχυρούς ηλεκτρικούς μηχανισμούς που ενεργοποιούνται από χειριστήριο ελέγχου.

Η ηλεκτρική λειτουργία του κρεβατιού δεν πρέπει να λειτουργεί συνεχώς για περισσότερο από 2 λεπτά.

Το χειριστήριο δεν πρέπει να ενεργοποιείται περισσότερο από 5 φορές ανά λεπτό.



Κύκλος λειτουργίας: 15% 2 λεπτά συνεχούς λειτουργίας που ακολουθείται από 12 λεπτά διάλειμμα - Μέγ. 5 κύκλοι ανά λεπτό.

Μην χειρίζεστε πολλά κουμπιά ταυτόχρονα, για να αποφύγετε τη υπερφόρτωση του συστήματος και προκαλέσετε ζημιά.



Κατά τη ρύθμιση του τμήματος κεφαλής ή ποδιού της πλατφόρμας, βεβαιωθείτε ότι τα άκρα του ασθενούς (βραχίονας ή πόδι) δεν βρίσκονται πάνω από την άκρη του κρεβατιού για να αποφύγετε τραυματισμό.



Το χειριστήριο του χεριού πρέπει να φυλάσσεται σε ασφαλή θέση για να αποφεύγεται η ακούσια χρήση.

Λειτουργίες Χειριστηρίου (Εικ. 11):



Εικ. 11

Λειτουργία:	Πιέστε
Ρύθμιση της πλάτης προς τα επάνω	1
Ρύθμιση της πλάτης προς τα κάτω	2
Ρύθμιση των ποδιών προς τα επάνω	3
Ρύθμιση των ποδιών προς τα κάτω	4
Ρύθμιση πλάτης-ποδιών προς τα επάνω	5
Ρύθμιση πλάτης-ποδιών προς τα κάτω	6
Ρύθμιση ύψους κρεβατιού προς τα επάνω	7
Ρύθμιση ύψους κρεβατιού προς τα επάνω	8
Ρύθμιση trendelenburg	9
Ρύθμιση anti-trendelenburg	10

7.4 Λειτουργία κλειδώματος χειριστηρίου

Ένα κλειδί είναι τοποθετημένο στην πίσω πλευρά του χειριστηρίου ελέγχου. Αυτό το κλειδί λειτουργεί με αφαιρούμενο πλήκτρο φραγής στροφής (Εικ. 12). Όταν παραδίδεται το κρεβάτι το κλειδί μπλοκαρίσματος είναι συνδεδεμένο με το χειριστήριο και μπορεί να αφαιρεθεί εύκολα. Συνιστούμε να έχετε ένα δεύτερο κλειδί μπλοκαρίσματος έτοιμο για χρήση, για να διασφαλίσετε ότι το χειριστήριο μπορεί να λειτουργήσει σε περίπτωση απώλειας.



Εικ.12



Εικ. 13

Λειτουργίες εναλλαγής (Εικ.13):

Θέση διακόπτη λουκέτο ξεκλειδωτο :	Πλήρης πρόσβαση σε όλες τις λειτουργίες
Θέση διακόπτη λουκέτο κλειδωμένο:	Όλες οι λειτουργίες αποκλεισμένες
Αλλαγή θέσης 1 και 2	Θέσεις δοκιμών για ελέγχους ασφαλείας



Το εργοστασιακά συναρμολογημένο κλειδί μπλοκαρίσματος είναι συνδεδεμένο με το χειριστήριο. Αφαιρέστε το για να κάνετε τις ανεπιθύμητες αλλαγές αδύνατες για τα μη εξουσιοδοτημένα πρόσωπα ή τα πρόσωπα που χρησιμοποιούν το κρεβάτι. Να είστε πολύ προσεκτικοί για να μην χάσετε αυτήν τη συσκευή μπλοκαρίσματος.



Πρέπει πάντα να απενεργοποιείτε τις ηλεκτρικές λειτουργίες εάν είστε αβέβαιοι ως προς την ικανότητα του προσώπου να λειτουργήσει το σύστημα ελέγχου του κρεβατιού λόγω του/της σωματικής ή διανοητικής κατάστασής του.

7.5 Επίπεδη θέση έκτακτης ανάγκης: (Φέρνοντας το κρεβάτι σε επίπεδη θέση)

Σε περίπτωση διακοπής της κύριας τροφοδοσίας, η πλάτη του κρεβατιού μπορεί να τοποθετηθεί σε οριζόντια θέση



Αφαιρέστε το φιν από το δίκτυο πριν από την έκτακτη τοποθέτηση της πλάτης σε οριζόντια θέση.

Διαδικασία 1: Χρήση της εφεδρικής μπαταρίας:

Λειτουργεί μόνο με πλήρως φορτισμένη εφεδρική μπαταρία, όταν το σύστημα δεν είναι κλειδωμένο και όλα τα ηλεκτρικά εξαρτήματα λειτουργούν χωρίς σφάλμα.

Πατήστε την κάτω ρύθμιση του χειριστηρίου. Το κρεβάτι θα μετακινηθεί αργά προς τα κάτω.

Ο σκοπός αυτής της λειτουργίας δεν είναι για τακτική χρήση, αλλά για χρήση σε περίπτωση έκτακτης ανάγκης. Στη συνέχεια, η εφεδρική μπαταρία πρέπει να αντικατασταθεί άμεσα.

Διαδικασία 2: (Απο σύνδεση του μοτέρ πλάτης από την πλαφόρμα)

(Αυτή η διαδικασία πρέπει να ακολουθηθεί μόνο εάν ο μηχανισμός πλάτης δεν λειτουργεί ή η εφεδρική μπαταρία είναι άδεια)



Για την εκτέλεση αυτής της διαδικασίας απαιτούνται τουλάχιστον 2 άτομα.

- Ένας βοηθός κρατά την πλάτη ελαφρώς ανυψωμένη.
- Ενώ κρατά τον μηχανισμό της πλάτης, ο άλλος βοηθός περιστρέφει την ασφάλεια της βίδας (1) και τραβάει τον πείρο προς τα έξω (Εικ. 14)
- Αφήστε τον μηχανισμό στο πάτωμα.
- Στη συνέχεια και οι δύο βοηθοί μπορούν να χαμηλώσουν την πλάτη σε επίπεδη θέση.

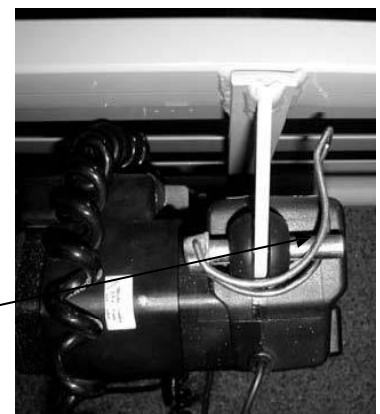

Εικ.14



Χαμηλώστε αργά την πλάτη της κλίνης μέχρι να είναι εντελώς επίπεδη.

Εάν επιθυμείτε να συνδέσετε ξανά τον μηχανισμό στη βάση του κρεβατιού, χαμηλώστε το μήκος του μηχανισμού χρησιμοποιώντας το χειριστήριο και συνδέστε τον ξανά στη βάση του κρεβατιού με την βίδα ταχείας απασφάλισης (1).



Βεβαιωθείτε ότι η βίδα ταχείας απασφάλισης βρίσκεται στη θέση ασφάλισης (Εικ. 14)

7.6 Ρύθμιση κλίσης γονάτος

Η κλίση είναι εξοπλισμένη με ένα ρυθμιζόμενο μεταλλικό στήριγμα (σκαλιέρα) για το κάτω μέρος των ποδιών. Το συγκεκριμένο τμήμα μπορεί να τοποθετηθεί σε αρκετές θέσεις φέρνοντάς το χειροκίνητα στην θέση που επιθυμείτε. Εφόσον φέρουμε το στήριγμα ποδιών στην κατώτατη θέση με χρήση της ηλεκτρικής υποβοήθησης, την επόμενη φορά η κεκλιμένη θέση θα λαμβάνεται αυτόματα. Εξαιρέση αυτού αποτελεί η οριζόντια θέση: αυτή παραμένει έως ότου το τμήμα για το κάτω μέρος των ποδιών τραβηχτεί προς τα επάνω προκαλώντας την επαναφορά στην κεκλιμένη θέση.

8. Οδηγίες συντήρησης

8.1 Έλεγχος και συντήρηση

Για να αποφύγετε οποιοδήποτε ατύχημα και για να αυξήσετε τη διάρκεια ζωής του κρεβατιού, συνιστάται να διεξάγετε μια λεπτομερή διαδικασία ελέγχου τουλάχιστον μία φορά τον χρόνο ή κάθε φορά που το κρεβάτι επανατοποθετείται.

Οι ακόλουθες ενέργειες θα πρέπει να διεξάγονται σε όλες τις περιπτώσεις:

8.2 Γενική κατάσταση του πλαισίου

Καλή γενική κατάσταση του πλαισίου: Ελέγξτε ότι η πλατφόρμα, το άνω και κάτω τμήμα, το στήριγμα πλάτης, η έδρα, το στήριγμα ποδιών, ο βραχίονας και οι τροχοί δεν έχουν φθορές.

Θα πρέπει να διεξάγονται πάντοτε οι ακόλουθοι έλεγχοι:

- Να πραγματοποιείτε εύκολα η κίνηση όλων των κινούμενων μερών.
- Ύπαρξη τμημάτων τα οποία να είναι χαλαρά ή να θορυβούν κατά την κίνηση της κλίνης.
- Ύπαρξη θορύβων λόγω τριβής ή λείανσης του πατώματος κατά την κίνηση της κλίνης.
- Ύπαρξη σκουριασμένων τμημάτων.
- Να είναι όλα τα μηχανικά εξαρτήματα ανέπαφα και απαλλαγμένα από οποιοδήποτε άλλο σημάδι φθοράς.
- Να μπορεί η βάση της κλίνης να ρυθμιστεί σε όλες τις γωνίες και σε όλες τις θέσεις.
- Να είναι τα ελάχιστα και μέγιστα ύψη της βάσης της κλίνης σε επίπεδα έκτασης βραχίονα.
- Τοποθετείστε την κλίση στη χαμηλότερη θέση του, φορτώστε τη αναλογικά με το μέγιστο βάρος και τοποθετείστε τη στην υψηλότερη θέση της. Υπολογίστε τη διάρκεια χρόνου που χρειάζεται από τους μηχανισμούς του άνω και κάτω άκρου της κλίνης για να επιτευχθεί αυτή η θέση. Η διαφορά δεν θα πρέπει να υπερβαίνει τα 3 δευτερόλεπτα.

8.3 Συρόμενα πλαϊνά κάγκελα

- Ελέγξτε ότι δεν έχουν τροποποιηθεί. Ελέγξτε ότι το σύστημα ασφάλισης λειτουργεί κανονικά. Εκεί δεν θα πρέπει να υπάρχει κενό άνω των 10 mm.
- Η απόκλιση μεταξύ των δύο σωλήνων ή των δύο ελασμάτων δεν θα πρέπει να έχει αλλάξει και θα πρέπει να είναι λιγότερη από 120 mm. Τα κάγκελα θα πρέπει να λειτουργούν εύκολα χωρίς σημαντική τριβή ή χαλαρότητα.

8.4 Φρένα

- ✓ Ελέγξτε ότι τα φρένα και το σύστημα ασφάλισης δουλεύουν κανονικά. Οι τροχοί θα πρέπει να γυρνούν ελεύθερα όταν τα φρένα είναι απενεργοποιημένα.

8.5 Μηχανισμοί-Μοτέρ

- ✓ Ελέγξτε ότι είναι δυνατή η πλήρης εμβέλεια (400 mm στην άνω/κάτω κατεύθυνση, 110 mm για το στήριγμα πλάτης, 39 mm για το στήριγμα ποδιών).
- ✓ Κάθε μοτέρ θα πρέπει να σταματά στο τέλος της εμβέλειάς του και θα πρέπει να μην υπερβαίνει την τελευταία εγκοπή.
- ✓ Όταν σηκώνετε την κλίνη ψηλά η μέγιστη δευτερεύουσα τιμή έντασης θα πρέπει να είναι χαμηλότερη από 1,7 A.
- ✓ Τα πλαστικά καλύμματα των μοτέρ δεν θα πρέπει να καταστρέφονται.
- ✓ Ελέγξτε ότι το κιβώτιο του μετασχηματιστή είναι στερεωμένο σταθερά στην συσκευή ανύψωσης της κεφαλής.

8.6 Καλώδιο τροφοδοσίας και SMPS IicoPower

- ✓ Είναι ο μετασχηματιστής IicoPower SMPS σε καλή κατάσταση χωρίς ρωγμές και η εξωτερική μόνωση των καλωδίων άθικτη;
- ✓ Είναι άθικτο το καλώδιο δικτύου συμπεριλαμβανομένης της εξωτερικής μόνωσης;
- ✓ Είναι άθικτη η λειτουργία και η κατάσταση του συστήματος ασφάλειας στο καλώδιο δικτύου και στο φως;

8.7 Άλλα καλώδια

- ✓ Υπάρχουν δακτύλιοι o-ring στα βύσματα και είναι σε καλή κατάσταση;
- ✓ Είναι όλα τα βύσματα άθικτα (χωρίς ελαττώματα, σκισίματα κ.λπ.), τα σπειροειδή καλώδια όχι τεντωμένα και η μόνωση άθικτη;
- ✓ Βεβαιωθείτε ότι η θέσεις των καλωδίων είναι σύμφωνες με την τεχνική εγκατάστασής τους;

8.8 Χειριστήριο ελέγχου

Παρακαλώ ελέγξτε ότι

- Όλα τα πλήκτρα πατιούνται εύκολα και δεν κολλούν.
- Το πλαστικό περίβλημα δεν έχει σκισίματα ή άλλη φθορά.
- Το καλώδιο δεν είναι τσακισμένο ή κατεστραμμένο.
- Το βύσμα ή το προστατευτικό κάλυμμα δεν είναι σκισμένα.

Λειτουργία κλειδώματος μηχανισμού:

Θα πρέπει να ελεγχθεί η λειτουργία του εξοπλισμού ασφαλείας. Παρακαλώ προχωρήστε κατά τον ακόλουθο τρόπο:

1. Γυρίστε το διακόπτη στη θέση 3 (κλειδώστε το σύμβολο ανοικτό)
2. Μετακινήστε όλες τις γωνίες της κλίνης σε ελαφρά ανυψωμένη θέση
3. Γυρίστε το διακόπτη στη θέση 4 (κλειδώστε το σύμβολο κλειστό)
4. Η κλίνη δεν θα πρέπει να κινείται πιέζοντας κάθε κουμπί προσαρμογής
5. Γυρίστε το πλήκτρο του διακόπτη στην πίσω πλευρά του χειριστηρίου για να ελέγξετε τη θέση 1
6. Η κλίνη δεν θα πρέπει να κινείται πιέζοντας κάθε κουμπί προσαρμογής
7. Γυρίστε το πλήκτρο του διακόπτη στην πίσω πλευρά του χειριστηρίου για να ελέγξετε τη θέση 2
8. Η κλίνη δεν θα πρέπει να κινείται πιέζοντας κάθε κουμπί προσαρμογής

8.9 Αναρτήρας ανύψωσης

Ελέγξτε ότι ο δακτύλιος και το εσωτερικό διαχωριστικό (κάλυμμα στο άνω άκρο της κεφαλής) δεν είναι διαβρωμένα και σπασμένα. Ελέγξτε ότι η χειρολαβή και ο ιμάντας σταθεροποίησης δεν παρουσιάζουν αλλοιώσεις, φθορές στην πόρπη ή ρωγμές.

8.10 Εφεδρική μπαταρία

Η εφεδρική μπαταρία χρησιμοποιείται όταν διακοπεί η τάση τροφοδοσίας. Σε περίπτωση που υπάρξει πτώση της ηλεκτρικής τροφοδοσίας η κλίνη μπορεί να μετακινηθεί στη χαμηλότερη θέση του και η βάση της κλίνης να προσαρμοστεί μαζί του σε οριζόντιο επίπεδο. Για αυτό το λόγο η κλίνη λειτουργεί χωρίς ηλεκτρική τροφοδοσία αλλά αυτό οδηγεί πολύ γρήγορα σε αποφόρτιση της μπαταρίας.

Όταν η εφεδρική μπαταρία είναι αποφορτισμένη θα πρέπει να αντικατασταθεί με μια νέα μπαταρία τύπου 9V-6LR61 (Αλκαλικού Τύπου). Προχωρείστε σύμφωνα με τα παρακάτω:

Ανοίξτε την (πορτοκαλί) χρωματιστή θήκη μπαταρίας που βρίσκεται στο κεντρικό μοτέρ (2 σταυρωτές βίδες). Προσέξτε να μην φθείρετε το στεγανοποιητικό δακτύλιο. Τραβήξτε έξω την παλιά μπαταρία, απομακρύνετε το ρευματοδότη. Για να συναρμολογήσετε την καινούργια μπαταρία ακολουθείστε τις οδηγίες αντίθετα. Ελέγξτε ότι ο στεγανοποιητικός δακτύλιος δεν είναι κατεστραμμένος και ότι είναι συναρμολογημένος σωστά.



Η εφεδρική μπαταρία πρέπει να αντικαθίσταται τουλάχιστον κάθε δύο χρόνια και μετά από κάθε χρήση έκτακτης ανάγκης.

8.11 Λοιπές οδηγίες συντήρησης και επιδιόρθωσης

Επιπλέον, για λόγους ασφαλείας, πρέπει να καταγράφονται οι ακόλουθες ενέργειες:

- Κάθε πέντε χρόνια: Αλλαγή του αναρτήρα ανύψωσης.
- Κάθε 2 χρόνια: Αλλαγή της εφεδρικής μπαταρίας.
- Κάθε 3 χρόνια: Αλλάξτε το τρίγωνο και τον ιμάντα του αναρτήρα



Εάν, κατά την εκτέλεση των προαναφερόμενων εργασιών, έχετε την παραμικρή αμφιβολία σχετικά με την ασφάλεια ή τη σωστή λειτουργία ενός μόνο τμήματος του κρεβατιού, δεν πρέπει, σε καμία περίπτωση, να το χρησιμοποιήσετε. Επικοινωνήστε με τον προμηθευτή σας ή τον κατασκευαστή.

9. Καθαρισμός και απολύμανση



Μη χρησιμοποιείτε ποτέ συσκευή καθαρισμού υψηλής πίεσης. Μην βρέχετε την κλίνη με νερό.

Πριν από τον καθαρισμό και την απολύμανση του κρεβατιού, βεβαιωθείτε ότι όλα τα καλώδια και οι συνδέσεις είναι άθικτα για να αποτρέψετε την είσοδο υγρού. Τα κατεστραμμένα ανταλλακτικά πρέπει να αντικατασταθούν.



Βεβαιωθείτε ότι το φινιρίσμα έχει αποσυνδεθεί. Προστατέψτε τις ηλεκτρικές επαφές του IsoPower από την υγρασία.

Όλοι οι μηχανισμοί και το χειριστήριο συνδέονται, για να αποτρέψουν να εισχωρήσει υγρασία στις υποδοχές και να αποφευχθεί ελαττωματική λειτουργία ή ακόμα βραχυκύκλωμα. Ο δακτύλιος σφράγισης (o-ring) σε κάθε βύσμα πρέπει να είναι παρόν και ανέπαφος.

Αν και τα ηλεκτρικά στοιχεία προστατεύονται από το πιτσίνισμα, να τα καθαρίζετε μόνο με ένα υγρό πανί και εάν είναι απαραίτητο με ένα ήπιο μη λειαντικό απορρυπαντικό.

Πρίν χρησιμοποιήσετε ξανά το κρεβάτι βεβαιωθείτε ότι όλα τα μέρη έχουν στεγνώσει εντελώς.

Μπορείτε να καθαρίσετε τα μεταλλικά μέρη του κρεβατιού με το χέρι με νερό και λίγο σαπούνι (για παράδειγμα ήπιο απορρυπαντικό)

Ξύλινα μέρη: σκουπίστε με ένα υγρό πανί και σκουπίστε τα αμέσως για να στεγνώσουν. Χρησιμοποιήστε κατάλληλο απορρυπαντικό για τη συντήρηση ξύλινων επιφανειών.

Πριν από την εκ νέου χρήση του κρεβατιού, ψεκάστε το κρεβάτι μέτρια με ένα ήπιο εμπορικό απολυμαντικό.

Για τα πλαστικά και τα ξύλινα μέρη μην χρησιμοποιείτε αλκοόλες υψηλού ποσοστού, αιθέρες, εστέρες, υψηλής συγκέντρωσης οξέα και αρωματικούς ή χλωριωμένους υδρογονάνθρακες.

Τα ξύλινα μέρη πρέπει να υποβάλλονται σε επεξεργασία με απολυμαντικό με γρήγορο αποτέλεσμα. Καθαρίζετε το ξύλο και το σκουπίζετε αμέσως.

Μετά τον καθαρισμό και την απολύμανση φροντίστε τα ξύλινα μέρη με ειδικό συντηρητικό ξύλου.

10. Εγγύηση

Η ALFACARE σας παρέχει εγγύηση που περιλαμβάνει τα παρακάτω μέρη:

Σκελετός κλίνης	3 Έτη
Ηλεκτρικά εξαρτήματα	2 Έτη (Δεν περιλαμβάνεται η εφεδρική μπαταρία)
Service-Ανταλλακτικά	5 Έτη

1. Η εγγύηση καλύπτει ελαττώματα των υλικών και της κατασκευής και περιλαμβάνει τόσο τα υλικά όσο και την εργασία επισκευής
2. Σε περίπτωση βλάβης που οφείλεται σε κατασκευαστικό σφάλμα, η εταιρεία θα επισκευάσει ή αντικαταστήσει τα ελαττωματικά εξαρτήματα ή θα αντικαταστήσει ολόκληρη την ελαττωματική συσκευή σύμφωνα πάντα με την κρίση του τεχνικού της.
3. Η εγγύηση ισχύει μόνον εφόσον επιδειχθεί η νόμιμη απόδειξη αγοράς της συσκευής όπου και θα αναφέρεται η ημερομηνία αγοράς και ο σειριακός αριθμός της.
4. Η διάρκεια της εγγύησης, παρατείνεται ύστερα και μόνον από την σύμφωνη γνώμη της εταιρείας.
5. Τα έξοδα μεταφοράς της κλίνης προς και από το συνεργείο βαρύνουν αποκλειστικά τον αγοραστή.
6. Απαγορεύεται η μεταβίβαση της εγγυήσεως σε τρίτα πρόσωπα.

Η ΕΓΓΥΗΣΗ ΔΕΝ ΙΣΧΥΕΙ ΓΙΑ :

1. Συσκευές που ανοίχτηκαν ή επισκευάστηκαν από τον αγοραστή ή άλλα μη εξουσιοδοτημένα άτομα.
2. Εξαρτήματα που υπόκεινται σε φυσιολογική φθορά όπως ξύλινα και πλαστικά μέρη, αναρτήρας κλπ.
3. Βλάβες που οφείλονται σε αμέλεια του αγοραστή, κακή σύνδεση, χρήση, συντήρηση και αποθήκευση.
4. Συσκευές που δεν χρησιμοποιήθηκαν σύμφωνα με τις οδηγίες χρήσεως.
5. Βλάβες που προκλήθηκαν κατά την μεταφορά στο συνεργείο.

Η κλίνη σας παρέχεται με αυτοκόλλητα που αναγράφουν τους παρακάτω σειριακούς αριθμούς.

Σειριακός αριθμός κλίνης (Σκελετός)
Σειριακός αριθμός ξύλινων μετώπων
Σειριακός αριθμός σε κάθε μοτέρ

Ο αναρτήρας της κλίνης έχει το δικό του σειριακό αριθμό.

Οι παραπάνω σειριακοί αριθμοί είναι απαραίτητοι για την ανίχνευση της παρτίδας παραγωγής σε περίπτωση αστοχίας υλικών και ελαττώματος. Παρακαλούμε να αναφέρεται τους σειριακούς αριθμούς σε περίπτωση βλάβης.

11. Απόρριψη των διαφόρων μερών στο τέλος της ωφέλιμης ζωής του κρεβατιού

Οι κλίνες AC-504W αποτελούνται από ένα συγκολλημένο, βαμμένο πλαίσιο χάλυβα και ηλεκτρικά μοτέρ. Μην απορρίπτετε ηλεκτρικά ή μηχανικά εξαρτήματα μέσω των οικιακών απορριμμάτων. Η ALFACARE σας προτρέπει να συμμορφωθείτε με τη νομοθεσία διάθεσης αποβλήτων που ισχύει σήμερα στη χώρα σας, όταν το κρεβάτι σας φτάσει στο τέλος της ωφέλιμης ζωής του.

12. Διαδικασία ελέγχου προβλημάτων: Τι να κάνετε σε περίπτωση δυσλειτουργίας των μοτέρ

Ξεκινήστε ελέγχοντας:

- Είναι το βύσμα δικτύου συνδεδεμένο και ρεύμα τάσης υπάρχει;
- Είναι η συσκευή κλειδιού αποκλεισμού στην ξεκλειδωτή θέση;
- Είναι όλα τα στοιχεία σωστά συνδεδεμένα μεταξύ τους;
 - Εάν η κλίνη εξακολουθεί να μην λειτουργεί, ακολουθήστε τις παρακάτω οδηγίες :

ΠΡΟΒΛΗΜΑ		ΠΙΘΑΝΗ ΛΥΣΗ
Τι συμβαίνει στο μοτέρ ?	Ακούγεται θόρυβος στην καλωδίωση όταν πιέζετε το κουμπί του χειριστηρίου?	Επίλυση
Όλα τα μοτέρ δεν λειτουργούν.	ΟΧΙ	Πιέστε το πράσινο κουμπί στην πρίζα. Εάν η κλίνη λειτουργεί ξανά, αλλάξτε την εφεδρική μπαταρία. Ελέγξτε εάν η λειτουργία κλειδώματος είναι απενεργοποιημένη. Άλλοι πιθανοί λόγοι • Ζημιά στο χειριστήριο • Ελάττωμα στα ηλεκτρικά μέρη • Ελάττωμα στον μηχανισμό κλειδώματος Επικοινωνήστε με τον προμηθευτή σας!
Δεν λειτουργεί μόνο το ένα μοτέρ.	ΝΑΙ	• Ελαττωματικό μοτέρ ή λανθασμένη σύνδεση με το κεντρικό μοτέρ Λύση: • Ελέγξτε τη σύνδεση. • Αλλάξτε μοτέρ Επικοινωνήστε με τον προμηθευτή σας!
Τα μοτέρ έχουν σταματήσει ή δεν λειτουργούν	ΝΑΙ	• Υπερφόρτωση των μοτέρ λόγω υψηλού φορτίου ή μεγάλου χρόνου λειτουργίας χωρίς διακοπή. Λύση: • Μειώστε το φορτίο ή σταματήστε τη λειτουργία για τουλάχιστον 10 λεπτά. Εάν χρειαστεί, μειώστε το φορτίο και επαναφέρετε την κλίνη σε οριζόντια θέση. Για την ρύθμιση καθ ύψος: Μην επιχειρείτε ποτέ να αλλάξετε το ύψος της κλίνης μετακινώντας το μοτέρ. Επειδή το μοτέρ μπορεί να λειτουργεί ακόμα από την εφεδρική μπαταρία, όταν είναι σε λειτουργία η ασφάλεια υπερφόρτωσης. Σε τέτοια περίπτωση, προτείνουμε να αλλάξετε την εφεδρική μπαταρία.
Το ένα μοτέρ έχει σταματήσει, ενώ δεν έχει φθάσει στο τέλος της διαδρομής του και το κουμπί του χειριστηρίου είναι πατημένο.	ΝΑΙ	Υπερφόρτωση των μοτέρ λόγω υψηλού φορτίου ή μεγάλου χρόνου λειτουργίας χωρίς διακοπή. Λύση: Σταματήστε τη λειτουργία για τουλάχιστον 10 λεπτά. Το μοτέρ μπορεί να λειτουργεί ακόμα από την εφεδρική μπαταρία (επειδή είναι σε λειτουργία η ασφάλεια υπερφόρτωσης) και προτείνουμε αλλαγή της εφεδρικής μπαταρίας.

Αν το πρόβλημα συνεχίζεται, αποσυνδέστε από το ηλεκτρικό δίκτυο και επικοινωνήστε με τον προμηθευτή σας.



Μην επιχειρήσετε ποτέ να επιδιορθώσετε κάποιο μοτέρ και μην χρησιμοποιείτε την κλίνη εάν τα ηλεκτρικά εξαρτήματα έχουν κάποιο ελάττωμα. Οποιαδήποτε μη εξουσιοδοτημένη παρέμβαση ή τροποποίηση στα ηλεκτρικά μέρη, ενδέχεται να προκαλέσει σοβαρά ατυχήματα. Προτείνουμε να επικοινωνήσετε πρώτα με τον προμηθευτή σας.



Μην χρησιμοποιείτε το κρεβάτι εάν τα ηλεκτρικά εξαρτήματα είναι ελαττωματικά. Μην ανοίγετε ποτέ κανένα ηλεκτρικό εξάρτημα μόνοι σας.

13. Πρόσθετος εξοπλισμός και ανταλλακτικά

Σομιέ

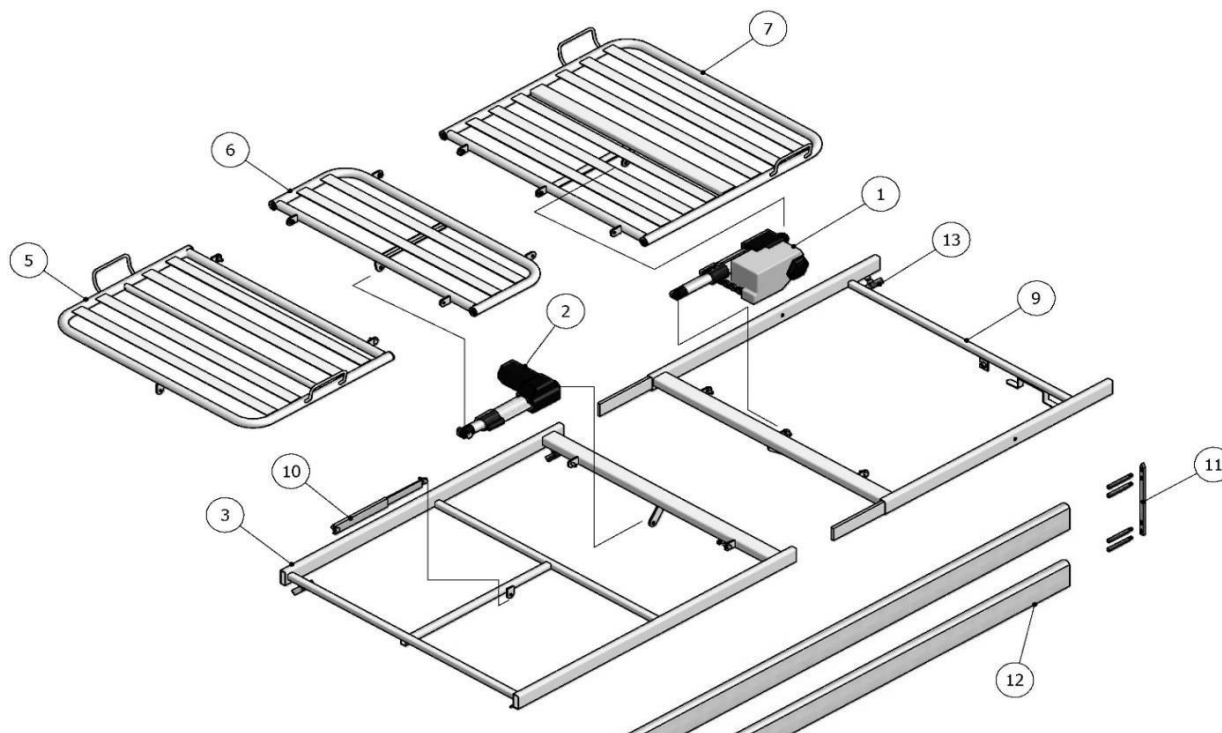

Αριθμός	Περιγραφή	Κωδικός
1	Μοτέρ κεφαλής (χωρίς κεντρικό μοτέρ) (IPX4)	AC-5050
	Κεντρικό μοτέρ (IPX4)	AC-5051
-	Βίδα γρήγορης απασφάλισης μοτέρ	AC-5052
-	Μετασχηματιστής Ευρωπαϊκού τύπου SMPS	
-	Χειριστήριο με κλειδωμα ασφαλείας	AC-5053
2	Μοτέρ ποδιών (IPX4)	AC-5054
9, 7	Σομιές κεφαλής	AC-5055
3, 5, 6	Σομιές ποδιών	AC-5056
10	Μεταλλικό στήριγμα ποδιών ρυθμιζόμενο (σκαλιέρα)	AC-5057
11	Ολισθητήρες πλαστικοί	AC-5058
12	Ξύλινα πλαϊνά κάγκελα (Ζεύγος)	AC-5059
13	Πεταλούδα	AC-5061

Μετώπη

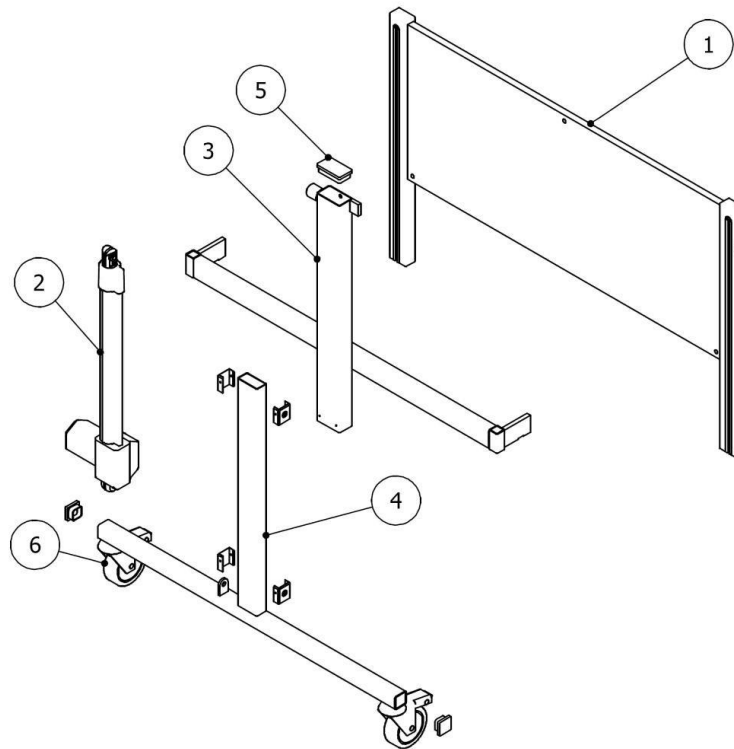

Αριθμός	Περιγραφή	Μοντέλο	Κωδικός
1	Ξύλινη επιφάνεια μετώπης	AC – 504W	AC-5062
No pic.	Μπουτόν ασφαλείας πλαϊνών	ΟΛΑ	AC-5065
2	Μοτέρ ανύψωσης μετώπης	ΟΛΑ	AC-5066
3, 4	Μεταλλικό T μετώπης (εξωτερικό)	ΟΛΑ	AC-5067
	Μεταλλικό T μετώπης (εσωτερικό)	ΟΛΑ	AC-5068
5	Καπάκι Μετώπης 70x40 cm	ΟΛΑ	AC-5069
6	Τροχός (100 mm)	ΟΛΑ	AC-5070
No pic.	Τρίγωνο και ιμάντας αναρτήρα	ΟΛΑ	AC-5071
No pic.	Αναρτήρας	ΟΛΑ	AC-5072

ΔΗΛΩΣΗ ΣΥΜΜΟΡΦΩΣΗΣ

(Σύμφωνα με τον Κανονισμό (Ε.Ε.) 2017/745, Άρθρο 19, ΠΑΡΑΡΤΗΜΑ IV)

Ο κάτωθι υπογεγραμμένος, ALFACARE ΙΑΤΡΙΚΑ ΟΡΘΟΠΕΔΙΚΑ ΑΝΩΝΥΜΟΣ ΕΤΑΙΡΕΙΑ , κατασκευαστής τεχνολογικών προϊόντων Κατηγορίας I, δηλώνω ότι :

Για τα τεχνολογικά προϊόντα που περιλαμβάνονται στην παρούσα Δήλωση Συμμόρφωσης ΕΕ, πληρούνται οι απαιτήσεις που ορίζονται στον Κανονισμό (ΕΕ) 2017/745.

Η παρούσα δήλωση συμμόρφωσης εκδίδεται με αποκλειστική ευθύνη μου και περιέχει, τουλάχιστον, τις πληροφορίες που ορίζονται στο παράρτημα IV.

A. ΣΤΟΙΧΕΙΑ ΤΟΥ ΚΑΤΑΣΚΕΥΑΣΤΗ

A.1

Επωνυμία: ALFACARE ΙΑΤΡΙΚΑ ΟΡΘΟΠΕΔΙΚΑ ΑΝΩΝΥΜΟΣ ΕΤΑΙΡΕΙΑ

Διακριτικός τίτλος: ALFACARE ΑΕ

SRN: GR-MF-000018241

A.2

Διεύθυνση: Καλαβρύτων 46, 26335 Πάτρα

Στοιχεία επικοινωνίας: Τηλ. 2610323235 , e-mail: info@alfacare.gr

B. ΣΤΟΙΧΕΙΑ ΤΕΧΝΟΛΟΓΙΚΩΝ ΠΡΟΪΟΝΤΩΝ

B.1

Βασικό UDI-DI: 5206676000048C

B.2

Προϊόν: Νοσοκομειακή κλίνη ηλεκτροκίνητη

Εμπορική ονομασία & Κωδικός:

ΚΛΙΝΗ ΝΟΣΟΚΟΜΕΙΑΚΗ ΗΛΕΚΤΡΙΚΗ AC-503W
ΚΛΙΝΗ ΝΟΣΟΚΟΜΕΙΑΚΗ ΗΛΕΚΤΡΙΚΗ AC-504W
ΚΛΙΝΗ ΝΟΣΟΚΟΜΕΙΑΚΗ ΗΛΕΚΤΡΙΚΗ AC-504W NEW EDITION

ALFACARE A.E.

Καλαβρύτων 46, ΤΚ.:263 35, Πάτρα, Τηλ.:2610 32.32.35 - 31.23.23 · Fax: 2610 620.200

www.alfacare.gr · info@alfacare.gr

ΚΛΙΝΗ ΝΟΣΟΚΟΜΕΙΑΚΗ ΗΛΕΚΤΡΙΚΗ DELUXE AC-505W
ΚΛΙΝΗ ΝΟΣΟΚΟΜΕΙΑΚΗ ΗΜΙ-ΗΛΕΚΤΡΙΚΗ ΔΙΣΠΑΣΤΗ ΤΡΟΧ. AC-405W
ΚΛΙΝΗ ΝΟΣΟΚΟΜΕΙΑΚΗ ΗΛΕΚΤΡΙΚΗ AC-502W

Προβλεπόμενη χρήση: Κατάκλιση ασθενών

Κανόνας κατάταξης: 13

Κατηγορία κινδύνου: I

B.3

Πρότυπο Διαχείρισης Ποιότητας: ISO 13485/2016

Πρότυπο Διαχείρισης Κινδύνου: ISO 14971/2019

Γ. Με την παρούσα δηλώνω ότι:

Γ.1. Τα τεχνολογικά προϊόντα που καλύπτονται με την παρούσα δήλωση πληρούν τις προδιαγραφές που περιλαμβάνονται στον τεχνικό φάκελο των προϊόντων, ο οποίος περιλαμβάνει τα στοιχεία που καθορίζονται στα παραρτήματα II και III του Κανονισμού (ΕΕ) 745/2017, ως εκάστοτε ισχύουν και επικαιροποιείται όποτε και ως απαιτείται από τον Κανονισμό.

Γ.2. Τα προϊόντα συμμορφώνονται με τις απαιτήσεις του Κανονισμού (ΕΕ) 745/2017 και με τις απαιτήσεις κάθε άλλης ενωσιακής νομοθεσίας που έχει εφαρμογή στα ιατροτεχνολογικά προϊόντα της παρούσας δήλωσης.

Γ.3. Η δήλωση αυτή θα επικαιροποιείται σε συνεχή βάση.

Γ.4. Τα προϊόντα που καλύπτονται από την παρούσα δήλωση πληρούν τις γενικές απαιτήσεις ασφάλειας και επιδόσεων που ορίζονται στο Παράρτημα I του Κανονισμού (ΕΕ) 2017/745 και ισχύουν για αυτό, δυνάμει της δηλούμενης με την παρούσα προβλεπόμενης χρήσης τους σύμφωνα με τους κανόνες ταξινόμησης του Παραρτήματος VIII του Κανονισμού (ΕΕ) 2017/745.

Για την εταιρεία ALFACARE ΙΑΤΡΙΚΑ ΟΡΘΟΠΕΔΙΚΑ ΑΝΩΝΥΜΟΣ ΕΤΑΙΡΕΙΑ

Πάτρα, 20/01/2023

ALFACARE A.E.

Καλαβρύτων 46, ΤΚ.:263 35, Πάτρα, Τηλ.:2610 32.32.35 - 31.23.23 · Fax: 2610 620.200

www.alfacare.gr · info@alfacare.gr

Κατασκευή και διανομή:



Καλαβρύτων 46, Πάτρα

Τηλ: 2610 323235

www.alfacare.gr

© 2023, ALFACARE S.A. All rights reserved

Τελευταία έκδοση: 02 / 2023